

TECHNICKÝ LIST

OBCHODNÝ NÁZOV: Platňa smažiacia elektrická

TYPOVÉ OZNAČENIE: FTH-30 EL

ZNAČKA / VÝROBCA / DISTRIBÚTOR: REDFOX



230 V



50-300 °C



- rozmer platne: 320x480mm(šxh)
- platňa: hladká
- prevedenie: teplovodná zliatina
- regulácia teploty: 50-300°C
- zásuvka na odkvapkávajúci tuk

TECHNICKÉ PARAMETRE:

Sklad č.	Označenie	Rozmery cm	Napätie V	Príkon kW
1102.02	FTH-30 EL	33 x 60 x 29	230	3

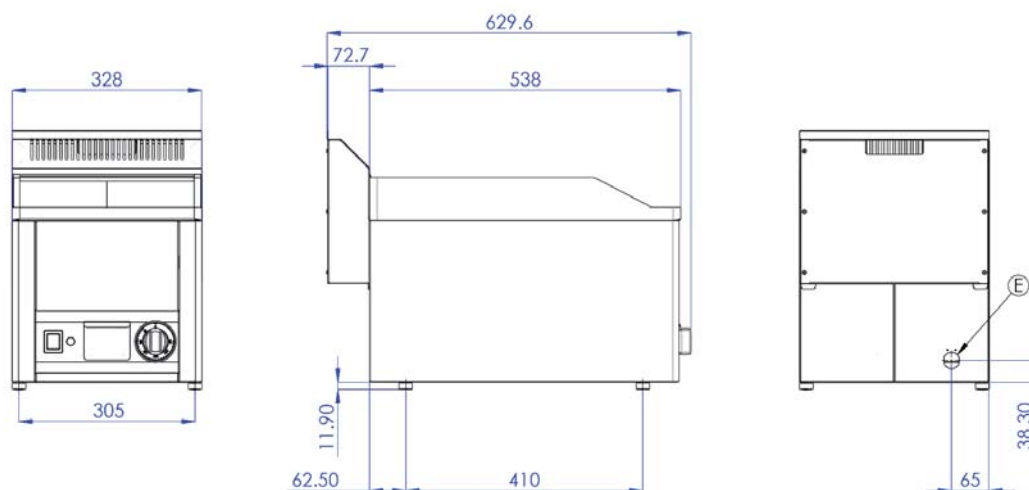

E - elektrická prípojka